

소비자 분쟁 해결 기준 안내

소 비 자 피 해 유 형		보 상 내 역	
		보증기간 이내	보증기간 경과 후
정상적인 사용상태에서 자연 발생한 성능, 기능 상의 고장 발생시 (품질보증 기간 이내)	구입 후 10일 이내에 중요한 수리를 요하는 경우	제품교환 또는 구입가 환불	정액강화금액 10%를 가산하여 환불
	구입 후 1개월 이내에 중요한 부품에 수리를 요하는 경우	제품교환 및 무상수리	
	교환된 제품이 1개월 이내에 중요한 수리를 요하는 경우	교환불가능시	
	하자 발생시	구입가 환불	
	동일하자에 대하여 수리했으나 고장이 재발(3회)했을 경우	무상수리	
	여러 부위의 고장으로 총 4회 수리받았으나 고장이 재발(5회)	수리불가능시	
	소비자가 수리 의뢰한 제품을 사업자가 분실한 경우	제품교환 또는 구입가 환불	
	수리용 부품을 보유하고 있지 않아 수리가 불가능한 경우	정액강화금액 10%를 가산하여 환불	
	제품구입시 운송과정 및 제품 설치 중 발생한 피해	제품교환	
	수리가 가능한 경우	유상수리	
소비자의 고의, 과실에 의한 성능 기능상의 고장	수리용 부품을 보유하고 있지 않아 수리가 불가능한 경우	유상수리에 해당하는 금액징수 후 제품 교환	유상수리에 해당하는 금액징수 후 제품 교환
	유상서비스(고객의 비용 부담)에 대한 책임		
<ol style="list-style-type: none"> 1. 천재지변(화재, 풍수해, 낙뢰, 가스, 해수, 지진 등)에 의해 고장이 발생하였을 경우 2. 제품을 떨어뜨리거나, 충격으로 인하여 파손 및 고장이 발생하였을 경우 3. 사용전압을 잘못 인가하여 고장이 발생하였을 경우 4. 제품 내에 사용재료 이외의 이물질을 투입하여 고장이 발생하였을 경우 5. 신나, 벤젠 등 유기용제에 의하여 외관 손상 및 변형이 발생하였을 경우 6. 사용상 정상 마모되는 소모성 부품을 교환하는 경우 7. 설치 후 이동 및 수송으로 고장이 발생하였을 경우 8. 하임세프 A/S 센터 이외의 사람이 수리 및 개조로 인하여 고장이 발생하였을 경우 9. 하임세프 정품이 아닌 부품 또는 소모품을 사용하여 고장이 발생하였을 경우 10. 사용설명서 내의 "안전"을 위한 주의사항"을 지키지 않아 고장이 발생하였을 경우 11. 제품 보증서의 제시가 없을 때 12. 제품의 하자가 아닌 외부 요인에 의한 경우 13. 명시되지 않은 사항은 (소비자 분쟁 해결 기준)에 따른다. 14. 기타 사용자의 잘못으로 인하여 고장이 발생하였을 경우 		유상수리	유상수리

* 상기에 명시되지 않은 사항은 소비자 기본법에 따른 소비자 분쟁 해결 기준에 따라 피해를 보상하게 됩니다. · 고객센터실 (국번없이 1833-5321) · 기구세척, 조립, 사용설명등은 고장이 아닙니다.



지역번호없이
1833-5321

평일 오전 10:00 ~ 오후 05:00
점심 오후 12:30 ~ 오후 01:30
휴무 : 토 / 일 / 공휴일

* 제품관련 문의는 고객센터로
해주시기 바랍니다.

Heim chef

본사 및 판매원 : (12774) 경기도 광주시 오포읍 오포로 593-14(문형리 262-33) 대표번호 1833-5321

- 상담 전 제품 모델명파고 고장상태, 고객연락처를 알려주시면 보다 자세한 상담을 해 드릴 수 있습니다.
- 고객 여러분의 당사 제품관련 건이나 제안을 언제든지 환영하며 항상 친절하고 빠른 상담 및 서비스를 제공하도록 노력하겠습니다

- ❖ 본 설명서를 읽고 난 뒤에는 제품을 사용하는 사람이 항상 볼 수 있는 곳에 보관해 주십시오.
- ❖ 사용설명서에 제품 보증서가 포함되어 있습니다.
- ❖ 주의 : 제품을 고장 없이 오래 사용하시려면 사용설명서를 꼭 읽어 주십시오.

본 제품은 한국 내에서만 사용하도록 만들어져 있습니다.
(Manufactured to use only in Korea)

Heim chef

하임셰프 식기살균건조기

ELECTRIC DISH DRYER HTD-300

HTD-300 HTD-301 HTD-302 WTD-300

사용설명서

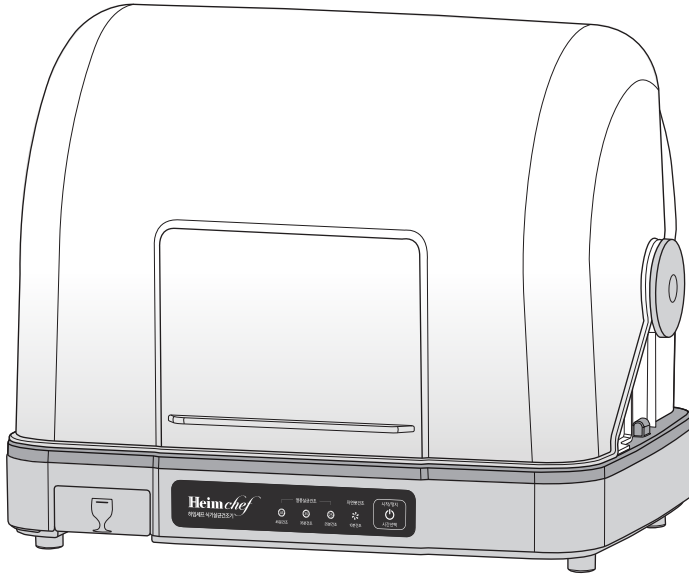

www.heimchef.com

Heimchef

하임셰프 식기살균건조기

ELECTRIC DISH DRYER HTD-300

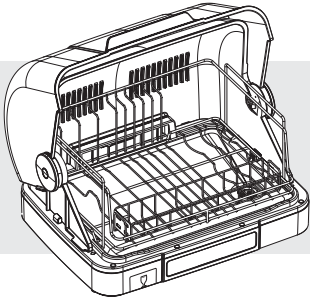

고객님께

저희 하임셰프 식기살균건조기를 이용해 주셔서 감사합니다.

이 사용설명서(보증서 포함)를 잘 보관해 주시기 바랍니다.
사용 중에 모르는 사항이 있을 때나 기능이 제대로 발휘되지 않을 때 많은 도움이 될 것입니다.

Contents

안전상 주의사항	03
각 부분의 명칭	05
사용방법	06
손질방법	08
고장신고 전 확인사항	09
제품사양 / AS CENTER	10
제품 보증서	11

사용설명서에 제품 보증서가 포함되어 있습니다. 사용 전에 “사용설명서”를 반드시 읽고 정확하게 사용하여 주십시오.
읽고 난 뒤에는 제품을 사용하는 사람이 항상 볼 수 있는 곳에 보관하여 주십시오.

※ 주의 : 제품을 고장 없이 오래 사용하시려면 사용설명서를 꼭 읽어주십시오.

* 안전상 주의사항은 제품을 안전하고 올바르게 사용하여 사고나 위험을 미리 막기 위한 것이므로 반드시 지켜 주십시오.
 * 안전상 주의사항은 '경고, 금지'와 '주의, 금지' 두가지로 구분되어 있으며 의미는 다음과 같습니다.

◎ 안전을 위하여 반드시 지켜 주십시오 ◎



경고 피하지 않을 경우 사망이나 중상을 초래할 수 있는 잠재적인 위험상황



주의 피하지 않을 경우 경상을 초래할 수 있는 잠재적인 위험상황



금지 금지를 나타내는 표시



경고



금지

전원 플러그를 콘센트에 꽂거나 뺄 때는 손에 물기를 반드시 제거한 후 전원 플러그를 잡고 꽂거나 빼주세요.

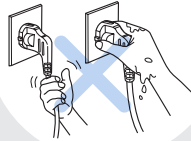

- * 젖은 손으로 전원 플러그를 뽑으면 감전의 원인이 될 수 있습니다.
- * 무리하게 당겨 뽑으면 전원코드에 이상이 발생되어 누전 및 감전이 될 수 있습니다.

정격 15A이상의 교류220V 전용 콘센트에서만 사용하십시오. 코드가 무거운 물건이나 제품 바닥에 눌리지 않도록 주의해 주십시오.

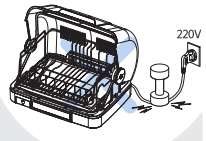

- * 교류 220V 이외에는 사용하지 마십시오.
- * 제품이 정상적으로 작동을 하지 않습니다.
- * 110V전원에서 트랜스를 사용해 220V로 승압해서 사용하지 마십시오.(한국전력공사에 승압공사를 의뢰하십시오.)

제품 내부에 인화물질 및 이물질이 묻지 마십시오. 소비자 임의로 분해, 수리, 개조하지 마십시오.

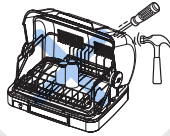

- * 화재, 폭발 및 감전의 위험이 있습니다.
- * 서비스 기사 이외의 사람이 분해하거나 수리하지 마십시오.
- * 수리 및 고장 상담은 **고객상담실(국번없이 1833-5321)**로 문의하여 주십시오.

전원 플러그가 훼손되었거나 콘센트의 투입구가 헐거울 때에는 사용을 중지하십시오.



- * 제품 사용 중 사용상의 부주의로 전원 플러그의 피복이 벗겨 지거나 찢힐 경우 화재 및 감전의 원인이 될 수 있으므로 수시로 확인하십시오.
- * 반드시 지정된 서비스 센터에서 수리하시기 바랍니다.

제품을 습기가 많은 곳(욕실) 또는 직사광선이 노출되는 장소에 설치하여 사용하지 마십시오.



- * 제품의 고장 또는 변형의 원인이 됩니다.

어린이의 손이 닿는 곳이나 애완동물의 접근을 피해서 설치해 주십시오.

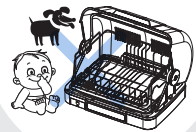

- * 감전 및 화상의 원인이 됩니다.
- * 상해의 원인이 됩니다.

안전상 주의사항

⚠ 주의 ⓧ 금지

제품에 심한 충격을
가하지 마십시오.



* 제품 고장의 원인이 됩니다.

제품에 직접 물을 주입하여
세척하지 마십시오.

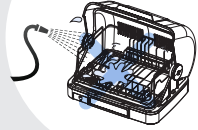

* 누전 및 감전, 화재의 원인이 됩니다.
* 본체가 물에 담겼을 경우에는 사용을 중지하고 전원 플러그를
뽑은 다음 **고객상담실(국번없이 1833-5321)**로 문의하여
주십시오.

경사면이나 불안정한 바닥
면에는 설치하지 마십시오.



* 제품의 성능 이상 및 고장의 원인이 됩니다.
* 전원 플러그에 손이나 발, 기타 물체가 걸려 제품이 떨어지지
않도록 주의 하십시오.

전원 플러그를 뺀 후 청소
하시고, 폭발성이 강한
(휘발류, 벤젠, 신나 등)
물질로 닦지 마십시오.



* 화재, 폭발 및 감전의 위험이 있습니다.
* 제품의 고장 또는 변형의 원인이 됩니다.

제품의 배기구멍에 행주나
수건 등 기타 물건을 올린 채
사용하지 마십시오.

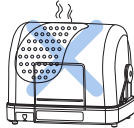

* 제품의 고장 또는 변형의 원인이 됩니다.
* 배기구멍이 막히면 건조효과가 떨어집니다.

뜨거운 곳에서 변형되기
쉬운 식기는 사용하지
마십시오.
용도이외의 물건을 제품에
넣지 마십시오.



* 제품의 변형 및 고장, 화재의 원인이 됩니다.

사용 중이나 동작 직후에는
내부나 식기에 손을 대지
마십시오.



* 화상의 원인이 됩니다.

사용중에 이상한 소리나
냄새 또는 연기가 나면
즉시 전원 플러그를 뽑고
고객상담실(국번없이 1833-5321)로 문의하여 주십시오.

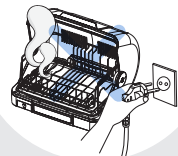

각 부분의 이름

※ 제품 사용 전 보호 비닐과, 포장 비닐을 제거 후 사용해 주시기 바랍니다.

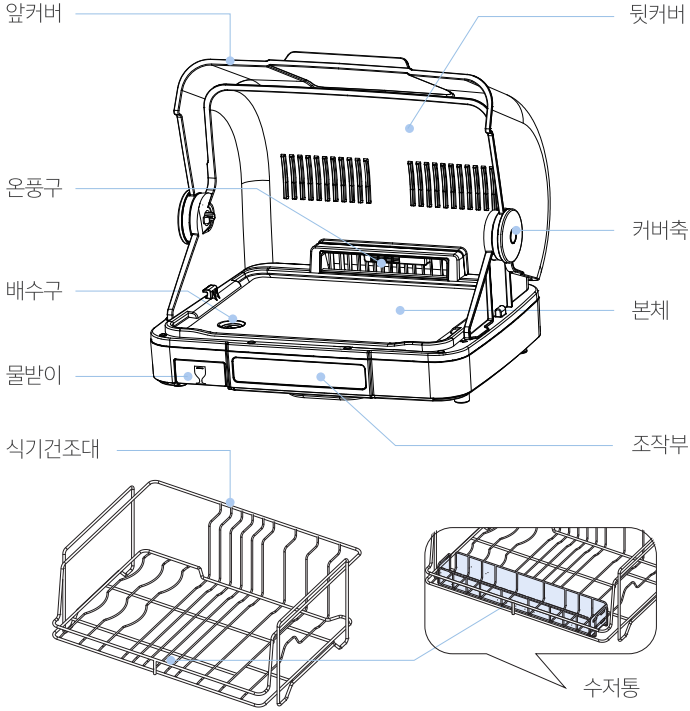

조작부

※ 조작부(패널) 동작 아이콘 모양은 제품 모델에 따라 다를 수 있습니다.

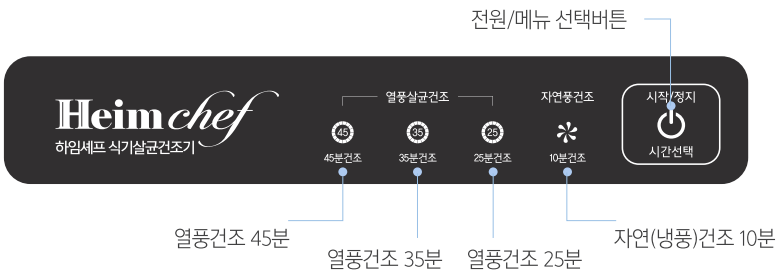

준비

- 1 전원 플러그를 교류 220V/60Hz 전용 콘센트에 꽂아 주십시오. 모든 기능이 대기상태입니다.

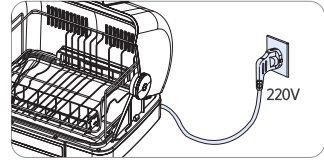

- 2 식기 건조대를 제품 안에 바르게 넣어 주십시오.

- 3 식기를 깨끗하게 씻어주십시오.
씻은 상태가 불충분 할 경우 냄새가 날 수 있습니다.

- 4 물기를 적당히 제거하고 식기 건조대 안에 바르게 끼워 주십시오. 접시는 간격이 좁은 부분에 밥그릇이나 국그릇은 간격이 넓은 부분에 끼워 주십시오.

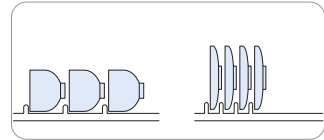

- 5 수저나 젓가락은 제품 내부의 수저통에 놓아주십시오. 수저통은 건조대에 안내한 정확한 위치에 놓고 사용하시고, 건조 후 그대로 보관해 주십시오.

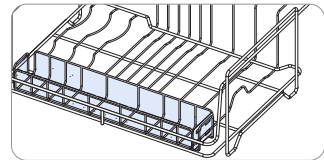

- 6 물받이가 제자리에 꽂혀있는지 확인하십시오. 수시로 확인하시고, 물이 찼을 경우에는 물받이를 앞으로 빼낸 다음 물을 버려주십시오.

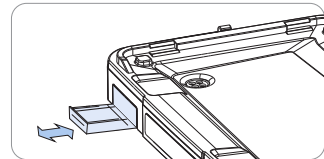

- 7 건조기의 뚜껑을 닫아 주십시오.

⚠ 주의

플라스틱 용기를 건조하실 경우에는 안전을 위해 내열성이 강한 플라스틱 용기만 사용하시기 바랍니다.

※ 사용 가능한 플라스틱 등급 마크  -내열성 135°C (사용전 플라스틱 용기 하단 마크를 확인하세요!)

전원 / 메뉴 선택버튼

4단계 열풍 건조방식

4단계 열풍 건조 방식(70~80°C 고온 열풍)으로 세균 걱정 없이 깨끗하게 소중한 우리 가족의 건강을 지켜줍니다.

1 단계



→ 45 / 45분건조

전원 버튼을 누르면 “삐”소리와 함께 45분건조 등이 켜지면서 기본모드가 작동됩니다.
(일반적인 양의 그릇을 건조할 때 사용하는 모드입니다.)



2 단계

35 / 35분건조

전원 버튼을 한번 더 누르면 “삐”소리와 함께 35분건조 표시등이 켜집니다.
(중간정도 양의 식기 건조가 필요하다고 생각하실 경우 사용하는 모드입니다.)

3 단계

25 / 25분건조

전원 버튼을 한번 더 누르면 “삐”소리와 함께 25분건조 표시등이 켜집니다.
(식기의 양이 적을 때 사용하는 모드입니다.)

4 단계

10 / 10분건조

전원 버튼을 한번 더 누르면 “삐”소리와 함께 10분건조 표시등이 켜집니다.
(자연풍건조 기능으로 열풍건조 후 뜨거운 식기를 식혀주는 역할을 합니다.)



/ 정지

식기 건조기 사용 중 전원 버튼을 누르면 “삐”소리와 함께 건조 동작이 중지됩니다.

손질방법

※ 제품을 손질 할 때는 반드시 전원 플러그를 뽑아 주십시오.



본체

- 1 벤젠, 신나 등으로 본체를 닦으면 제품이 변형되거나 고장의 원인이 될 수 있습니다. 마른 걸레나 부드러운 헝겊에 식기용 세제를 묻혀 닦아 주십시오.
- 2 본체를 직접 물에 담그거나 물을 부어 청소하지 마십시오.
- 3 온풍구로 물이 들어가지 않도록 주의 하십시오.

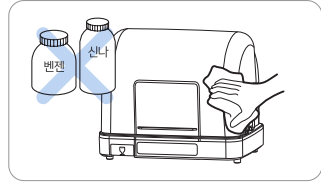

⚠ 주의

제품 내부 청소 시 과도한 힘으로 누를 경우 제품 하단이 변형될 수 있습니다. 가볍게 닦아 주십시오.

식기건조대 / 수저통 / 물받이

- 1 건조대, 수저통, 물받이는 식기용 세제로 미지근한 물(40℃ 이하)에서 솔로 깨끗하게 닦아 주십시오.
- 2 물받이는 물때나 찌꺼기가 끼어 냄새가 날 수 있으므로 자주 청소해 주십시오.

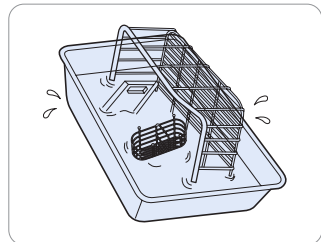

- ◎ 처음 사용시 제품 생산 중에 묻은 먼지나 잔여물에 의해 냄새가 날 수 있습니다.
제품을 처음 사용하실 때는 제품의 내부를 비우신 후에 10~20분 동안 동작시켜 주세요.
- ◎ 사용방법대로 올바르게 사용하지 않았을 경우에는 고장이 아니더라도 제품이 제대로 작동하지 않을 수 있습니다.
- ◎ 제대로 건조되지 않거나 이상이 있으면 아래의 점검표를 참조하여 확인해 보시고 그래도 작동이 되지 않을 때는 **고객상담실(국번없이 1833-5321)**로 문의하여 주십시오.
- ◎ 제품을 사용자 임의로 분해하거나 수리하지 마시기 바랍니다.

현 상	확인 사항	조치 방법
제품이 작동하지 않는다.	<ul style="list-style-type: none"> · 전원 플러그가 빠져있지 않습니까? · 전원 플러그를 꽂은 후 전원 스위치를 눌렀습니까? 	<ul style="list-style-type: none"> · 전원 플러그를 콘센트에 바르게 꽂아 주십시오. · 전원 스위치를 눌러주세요.
건조가 안된다.	<ul style="list-style-type: none"> · 정전이 되지 않았습니까? · 전원 플러그는 바로 꽂혀 있습니까? · 버튼을 확실하게 누르셨는지 다시한번 눌러보시겠습니까? · 주변 온도가 낮습니까? 	<ul style="list-style-type: none"> · 전원 버튼을 다시 눌러 건조하여 주십시오. · 건조 중 항상 전원 플러그를 꽂아 두십시오. · 주변온도가 낮으면 건조시간이 길게 필요합니다.
물이 제품 밖으로 새어 나온다.	<ul style="list-style-type: none"> · 물받이는 제자리에 끼워져 있습니까? · 본체는 평평하게 놓여져 있습니까? · 물받이의 물은 버렸는지 확인하십시오. 	<ul style="list-style-type: none"> · 물받이를 제자리에 끼워 주십시오. · 본체를 평평한 바닥에 놓아 주십시오. · 물받이의 물을 버려 주십시오.

※ 소비자의 취급 부주의 또는 임의로 수리 또는 개조하여 고장이 발생할 경우에는 보증기간 이내라도 무료서비스를 받으실 수 없습니다.

제품사양

품 명	하임세프 식기살균건조기
모 델 명	HTD-300
정격전압	220V/60Hz
소비전력	280W
제품크기	421(너비)mm x 305mm(깊이) x 345mm(높이)
제품중량	3.6kg
부 속 품	식기 건조대 1개, 물받이 1개, 수저통 1개
제 조 원	Zhongshan Hanze Electrical Technology Co.,Ltd.
판 매 원	(주)위드닉스

* 제품의 외관 및 규격, 부속품은 제품의 품질 향상을 위해 예고없이 변경될 수도 있습니다.

제품 고장 문의

장기간 사용한 제품은 열, 습기, 먼지 등의 영향으로 부품이 노화하여 고장이 발생하는 경우가 있습니다.

이와 같은 증상이 발생할 경우엔

- ① '고장신고 전에 확인해 보세요(9 페이지)'에 해당되는 증상 이외의 내용발생
- ② 제품에 손을 대면 찌릿한 전기가 흐른다. ③ 전원은 들어오나 작동이 되지않는다.
- ④ 그외 다른 이상이나 고장이 발생할 경우



사용을 즉시 중지하여 주십시오.

전원 플러그를 뽑 후 반드시 고객 상담실로 문의하여 주시기 바랍니다.

1833-5321

평일 오전 10:00 ~ 오후 05:00 (점심 오후 12:30 ~ 오후 01:30)
휴무 토 / 일 / 공휴일

제품 보증서

본 제품의 품질보증기간은 1년 입니다.

제 품 명	하임셰프 식기살균건조기	모 델 명	HTD-300
구 입 일		제 조 번 호	
구 입 처		고 객 명	
주 소			

우리를 의뢰하실 때는 구입일자가 기재된 본 보증서를 제시하셔야 충분한 서비스를 받으실 수 있으니 잘 보관하시기 바랍니다.

- ① 당사에서는 품목별 소비자피해보상규정(재정경제부 고시 제2006-36호)에 따른 제품보증을 실시하고 있습니다.
- ② 서비스 요청은 당사 고객센터로, 제품의 반품요청은 구입처에 문의바랍니다.
- 고객센터 전화번호 : 1833-5321
- 고객센터 주소 : 경기도 광주시 오포읍 오포로 593-14
- ③ 보상여부 및 보상내용통보는 요구일로부터 7일 이내, 피해보상은 통보일로부터 14일 이내에 해결해 드립니다.
- ④ 품질보증기간 내에 정상적인 사용상태에서 발생한 성능, 기능상의 하자로 고장이 발생한 경우에는 무상수리를 해드리고, 수리가 불가능한 경우에는 제품을 교환해 드립니다.
(※ 구매 후 3개월이 지난 제품의 서비스 접수 시 운송비는 소비자 부담입니다)
- ⑤ 다음의 경우에는 유상서비스 대상이 됩니다.
- 품질보증기간이 경과하여 발생한 성능, 기능불량 및 고장
- 소비자의 고의, 과실로 인해 발생한 고장
- 천재지변에 의해 발생한 고장
- 사용전원의 이상이나 접속기기의 불량으로 인해 발생한 고장
- 당사 서비스센터나 지정 대리점이 아닌 곳에서 수리하여 발생한 고장
- 기타 제품 자체의 하자가 아닌 외부 원인으로 인한 경우
- ⑥ 고장이 아닌 경우 서비스를 요청하면 요금을 받게 되므로 반드시 사용설명서를 읽어주세요.

이 보증서는 대한민국에서만 사용되며 다시 발행되지 않으므로 잘 보관해 주세요.

